

KÄYTTÖOHJE
CAFITESSE 300

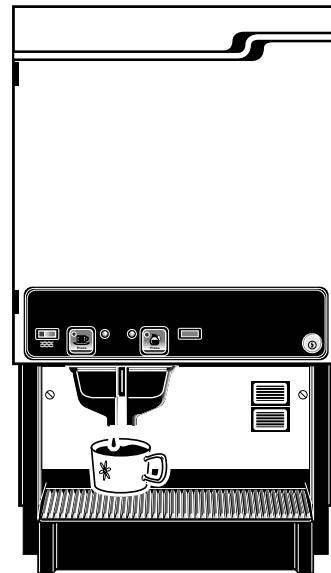

 *Cafitesse*

T h e s m a r t e r s o l u t i o n f r o m

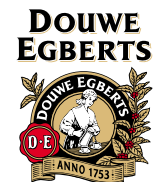

B-2242

SISÄLTÖ

JOHDANTO	3
TURVAOHJEET	4
TEKNISET TIEDOT	5
LAITTEEN OSAT	6
KÄYTTÖ	8
KÄYTTÖOSIEN SELITYKSET	8
KÄYTTÖÖNOTTO	8
KUPPITELINE	10
KUPPI-/KANNUANNOSTELU	10
ANNOSTELU VAIHTOEHDOT	11
KUUMAN VEDEN ANNOSTELU	12
LAITTEEN KYTKEMINEN POIS PÄÄLTÄ	13
LASKURI	13
TUOTTEEN KÄSITTELY	14
TUOTTEEN KÄSITTELY	14
TUOTEPAKKAUKSEN VAIHTO	14
PUHDISTUS JA HUOLTO	16
YLEISIÄ OHJEITA	16
HUOLTOKAAVIO	16
PÄIVITTÄINEN PUHDISTUS - LAITTEEN PUHDISTUS ULKOPUOLELTA	17
PÄIVITTÄINEN PUHDISTUS - TIPPARITILÄN JA TIPPA-ALTAAN PUHDISTUS	17
VIIKOITTAINEN PUHDISTUS - KUPPITELINEEN PUHDISTUS (JOS ASENNETTU) ...	18
VIIKOITTAINEN PUHDISTUS - YHDISTELMÄKOURUN PUHDISTUS	18
VIIKOITTAINEN PUHDISTUS - POISTOKOURUN PUHDISTUS	19
VIIKOITTAINEN PUHDISTUS - KOURUTELINEEN PUHDISTUS	19
VIIKOITTAINEN PUHDISTUS - KYLMÄTILAN PUHDISTUS	20
VIANHAKU	21

JOHDANTO

Laitte asetetaan pöydälle tai tiskille. Laitetta käytetään kuumien juomien kuten kahvin, kofeiinittoman kahvin, teen ja kuuman veden annosteluun.

Laitteessa käytetään juomatiivisteiden kertakäyttöpakkauksia. Mikäli laitetta käytetään muuhun kuin sille määrättyyn tarkoitukseen, valmistajan takuu raukeaa kokonaan.

Huoltoteknikko voi asiakkaan toivomuksesta ohjelmoida laitteeseen erilaisia toimintoja.



Lue Turvaohjeet-osio ennen laitteen käyttöönottoa.

Laitteeseen on saatavana seuraavanlaisia lisävarusteita:

annosvalintapainikkeet
ylimääräinen poisto
kolikkokäyttö
annoslaskuri
tarjoilijan käyttöyksikkö

(Näitä lisävarusteita ei ole kuvattu tässä ohjeessa; asiakkaan toivomuksesta huoltoteknikko kertoo niistä tarkemmin.)

TURVAOHJEET

- Käyttöohje on luettava huolellisesti ennen laitteen käyttöönottoa.
- Jos käyttäjä
 - ei pysty lukemaan käyttöohjetta, toisen henkilön on luettava se hänelle.
 - ei osaa käyttöohjeen kieltä, käyttöohje on käännettävä hänelle.



Laitteen annostelemat juomat ovat kuumia! Palovammojen välttämiseksi pidä kädet ja muut kehonosat poissa juomien annostelualueelta ennen annostelupainikkeiden painamista.



Älä päästä lapsia laitteen lähelle!



Jos annostellut juomat ovat liian kylmiä johtuen esimerkiksi liian tiheästä annostelusta lyhyen ajan sisällä, on noudatettava maakoh-
taisia määräyksiä. (Desinfiointia ei tapahdu. Bakterivaara.)

- Toiminnallisista ja hygieenisistä syistä johtuen laitteen asianmukainen puhdistaminen on välttämätöntä. Puhdistuksen aikana on vaarana loukkaantuminen terävien kulmien vuoksi. Aseta virtapainike asentoon „0“ ennen verkkopistokkeen irrottamista. Irrota verkkopistoke ennen laitteen pyyhkimistä.
- Pyyhi laite sisä- ja ulkopuolelta ainoastaan kostealla ja puhtaalla pyyhkeellä, älä ruiskuta. Käytä puhdistukseen elintarviketeknisesti hyväksytyjä puhdistusaineita.
- Laite on liitettävä vesijohtoon ja sähköverkkoon paikallisten määräysten mukaisesti. Tarkista, että verkkovirta vastaa tyyppikilven vaatimia tietoja. Laite tulee liittää yhteen virtapiiriin, jossa on erillinen sulake (katso sulakkeen koko tyyppikilvestä). Liitäntä on tehtävä määräysten mukaisesti maadoitetulla suojakosketuspistorasialla. Noudata paikallisia määräyksiä!
- Jos laite on pidemmän aikaa käytämättä (esim. yön yli, viikonlopun ajan), sulje vesihana ja aseta virtapainike asentoon „0“. Virran tuloa ei saa keskeyttää kokonaan, koska silloin jäähdytys ei toimi.
- Laitetta ei saa käyttää vesihanan ollessa suljettuna, koska silloin vesisäiliö ei täyty.
- Laitteen on oltava päällekytkettyinä juomien annostelun välisen ajan, jotta veden lämpötila vesisäiliössä pysyy optimaalisena.
- Käytä ainoastaan alkuperäisiä varaosia.
- Laitetta saa ohjelmoida ja korjata ainoastaan koulutettu huoltoteknikko.

TEKNISEET TIEDOT

Yksittäisten laitetyyppien tiedot löytyvät tyyppikilvestä.

- Mitat:** korkeus: 740 mm (ilman jalkojen pidennystä)
 leveys: 430 mm
 syvyys: 520 mm
 Kotelo ruostumattomasta teräksestä.
- Paino:** 47 kg (tyhjänä)
- Veden annostelu:** Vesijohtoliitäntä, jossa sulkuventtiili, liitäntä lämminvesijohtoon ainoastaan kupariputkella.
 Verkon vaatimukset:
 lämpötila: min. 95 °C
 virtauspaine: maks. 0,8 bar
 staattinen paine:maks. 10 bar
- Veden täyttömäärä:** 9 l, avoin vesisäiliö
- Jäähdytys:** Kompessorijäähdytys termostaattisäätelyllä,
 Tehonotto: 100 VA
- Juomanvalmistus-
 kyky:** 10 l tunnissa ja KW kuumennusteho
- Tuotemäärä:** Tuotepakkaus 2 x 2 l
- Virtaliitäntä:** Ainoastaan pistokkeella varustettu verkkokaapeli, muussa tapauksessa käytössä tulee olla kaikkinaipainen katkaisinlaite.
-  Maaliitäntä on pakollinen!
 Suosittelemme vikavirtasuojakytkintä.
- Verkkoliitäntä-
 kaapelin pituus:** n. 1,80 m
- Muita asennus-
 edellytyksiä:** korkeus: maks. 2000 m
 ympäristön lämpötila: 10 °C, maks. 32 °C
 Laite on tippuvesisuojaattu.
- Varusteet:** Puhdistusharjat, jalkojen pidennysosat, jalkasarja, kuppitelineet, vedenoton liitäntäkappale.

Oikeus muutoksiin pidätetään!

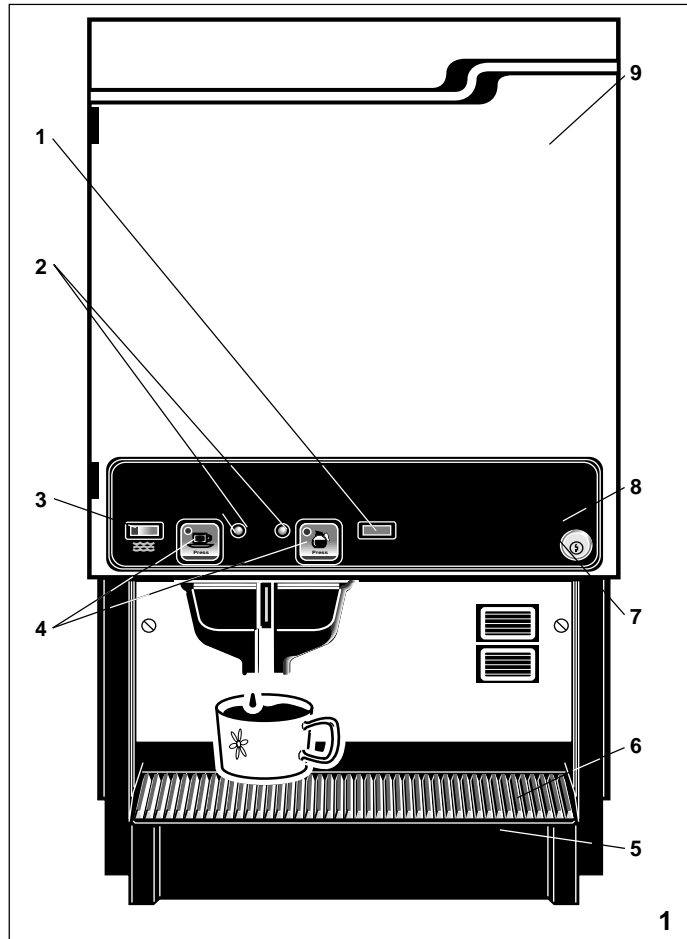

LAITTEEN OSAT (KUVA 1)

- 1 Merkkivalo „käyttövalmis“
- 2 Tyhjien tuotepakkauksien merkkivalot
vasen = tuotepakkaus, vasen
oikea = tuotepakkaus, oikea
- 3 Kuuman veden annostelupainike
- 4 Annostelupainike tuoteannosteluun vasemmalle ja oikealle
- 5 Tippa-allas
- 6 Tippa-altaan ritilä
- 7 Oven lukko
- 8 Käyttöpaneeli
- 9 Laitteen ovi

**LAITTEEN OSAT
(KUVA 2)**

- 10 Kylmätilan ovi
- 11 Laskuri
- 12 Laskurin nollauspainike (Reset)
(Toiminto käytettävissä ainoastaan
mekaanisen laskurin yhteydessä)
- 13 Virtapainike (pääsy painikkeelle vasta
oven avaamisen jälkeen)

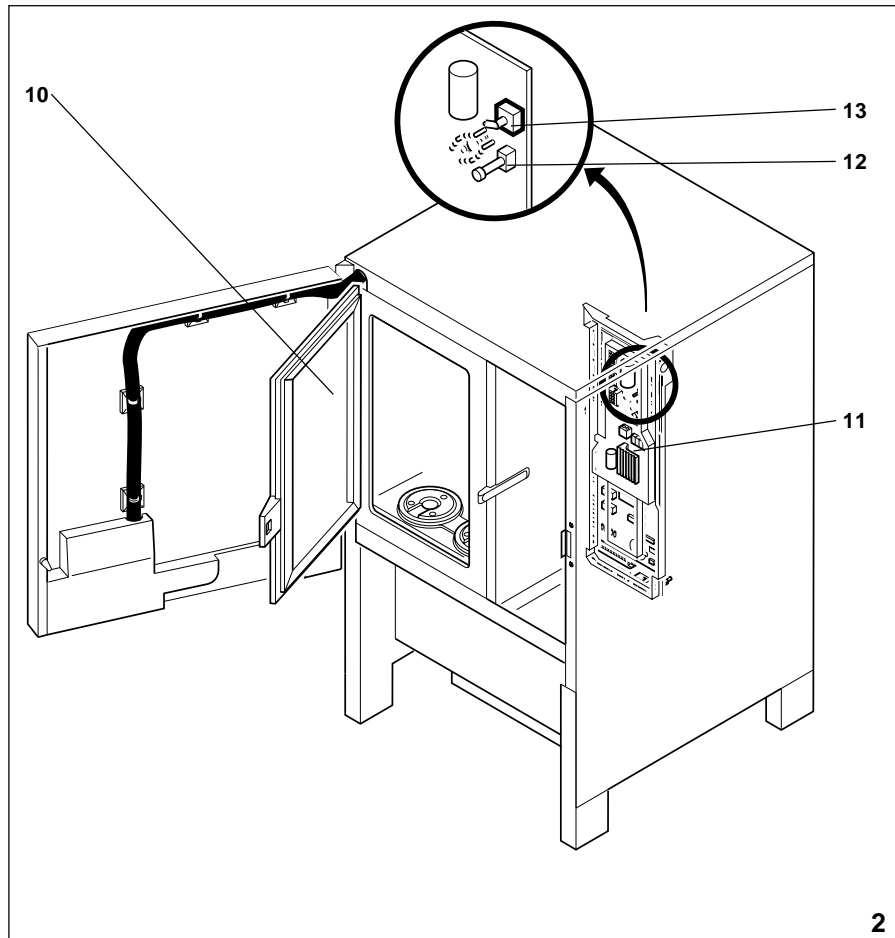

KÄYTTÖOSIEN SELITYKSET

1 Merkkivalo „käyttövalmis“ (Kuva 1)

Valo palaa, kun laite on käyttövalmis. Laite on liitetty verkkoon (virtapainike asennossa „I“ ja laiteovi suljettuna).

2 Tyhjän tuotepakkauksen merkki- valo (Kuva 1)

Valo ei pala = Käyttövalmis
Punainen valo = Kyseisen yksikön tuotepakkaus on tyhjä.
 Annostelu suljettu, vaihda kyseinen tuotepakkaus.

Molemmat vilkkuvat = Ilmoittaa viasta. Annostelut on suljettu. Ilmoita asiakaspalveluun.

3 Kuumien veden annostelupainike (Kuva 1)

Kuumien veden annostelupainiketta painamalla.

4 Annostelupainike tuotteen oikean- ja vasemmanpuoleiseen annosteluun (Kuva 1)

Kuumien tuotteiden annostelu painiketta painamalla.

Ohje:
 Samanaikaisesti voidaan annostella enintään yksi tuote.
 Se voi olla joko vasemmanpuoleinen tai oikeanpuoleinen tuote tai kuuma vesi.

13 Virtapainike (Kuva 2)

I = kaikki toiminnot PÄÄLLÄ
0 = kaikki toiminnot POIS päältä (paitsi jäähdytys)

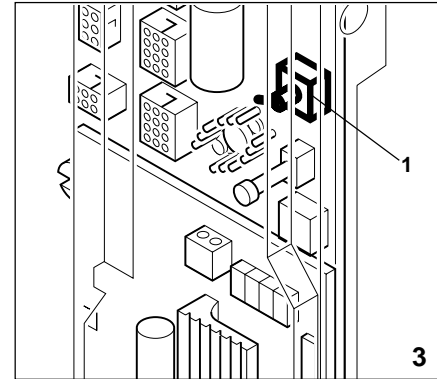

KÄYTTÖÖNOTTO

- Käännä vesihana auki.
- Avaa laitteen ovi ja käännä virtapainike (1) asentoon „I“. (Kuva 3)

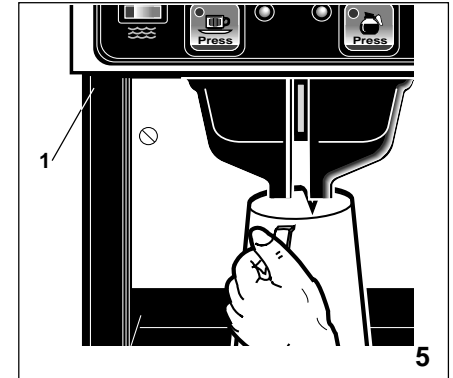
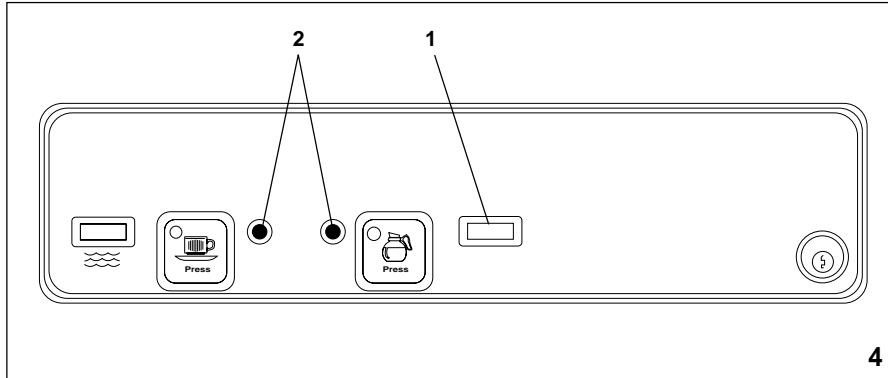

- Sulje laitteen ovi. Merkkivalo „käyttövalmis“ (1) palaa. (Kuva 4)
- Jos tyhjän pakkauksen merkkivalo (2) on punainen, on kyseinen tuotepakkaus tyhjä ja se pitää vaihtaa. (Kuva 4)
- Jos laite on käyttämättä pidemmän aikaa (esim. viikonlopun ajan), paina kuuman veden painiketta (1) ja päästä noin 2 litraa vettä ulos. (Kuva 5)

KÄYTTÖ

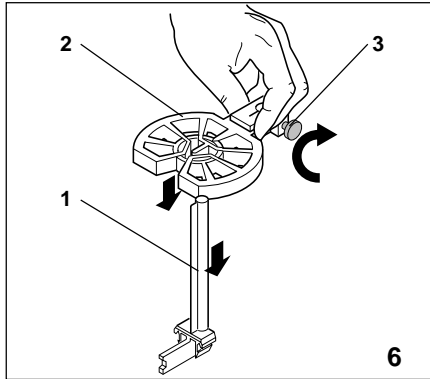

KUPPITELINE

- Työnnä kuppitelineen varsi (1) haluamaasi kohtaan tippa-altaan ritilään. (Kuva 6)
- Työnnä kuppiteline (2) telineen varteen (1). (Kuva 6)
- Kiristä pyälletty ruuvi (3) halutulle korkeudelle kuppitelineeseen. (Kuva 6)

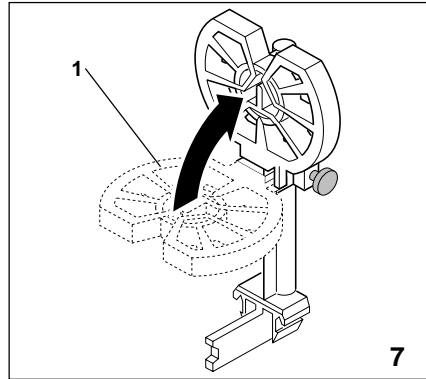

KUPPI-/KANNUANNOSTELU

- Säädä kuppitelineen korkeus ennen kahvin annostelua.
- Ennen kahvin annostelua, käännä kuppiteline (1) ylös ja aseta kannu tipparitilälle. (Kuva 7)

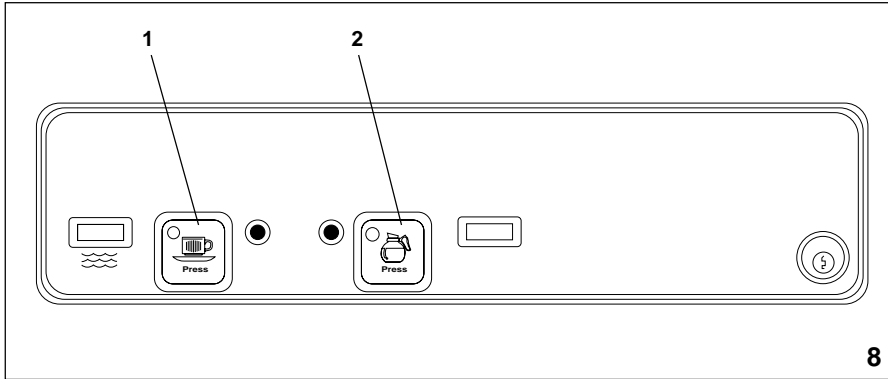

ANNOSTELUVAIHTOEHDOT



Laitteen annostelemat juomat ovat kuumia!

Palovammojen välttämiseksi pidä kädet ja muut kehonosat poissa juomien annostelualueelta ennen annostelupainikkeiden tai kuuman veden annostelupainikkeen painamista.

- Huoltoteknikon ohjelmoinnin mukaisesti laitetta voidaan käyttää seuraavilla tavoilla:
 - Yhden tuotteen laitteena sama tuote molemmilla puolilla (tarvitaan mekaaninen yhdistelmäkouru) Vasemmanpuoleinen tuote käytetään ensin. Jos tuotepakkaus on tyhjä, laite vaihtaa automaattisesti oikeanpuoleiseen pakkaukseen.
 - Kahden tuotteen laitteena (Kuva 8) vasemmalla (1) ja oikealla (2) eri tuotteet

- Huoltoteknikon ohjelmoinnin mukaisesti juomaa voidaan annostella annostelupainikkeita (1, 2) painamalla seuraavilla tavoilla (Kuva 8):
 - Annostelupainiketta painamalla.
 - Jatkuvasti toistuva annostelu. Annostelu toistetaan aina 0,3 sekunnin välein, kunnes vastaavaa painiketta (1 tai 2) painetaan.
 - Jatkuva ja keskeytymätön annostelu.

KÄYTTÖ

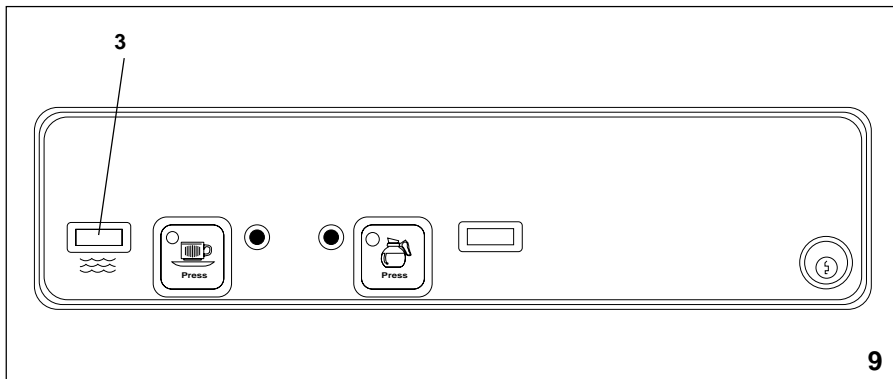

KUUMAN VEDEN ANNOSTELU



Laitteen annostelemat juomat ovat kuumia!

Palovammojen välttämiseksi pidä kädet ja muut kehonosat poissa juomien annostelualueelta ennen annospainikkeiden ja kuuman veden annostelupainikkeen painamista.

- Paina kuuman veden annostelupainiketta (3) kuuman veden annostelua varten. (Kuva 9)
- Annostelu jatkuu keskeytymättömänä niin kauan kuin kuuman veden annostelupainike on painettuna alas.
- Annostelun voi keskeyttää: Alä paina kuumavesipainiketta.

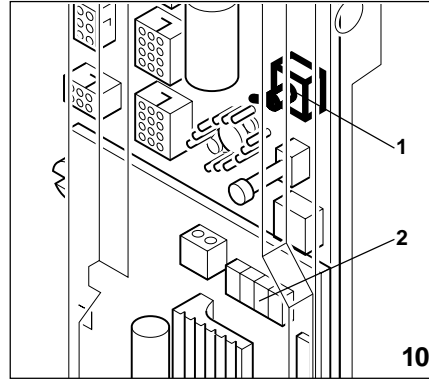

LAITTEEN KYTKEMINEN POIS PÄÄLTÄ

- Aseta virtapainike (1) asentoon „0“.
(Kuva 10)
- Jos laite on käyttämättä pidemmän aikaa (esim. viikonlopun yli), sulje vesihana.



Älä katkaise virran tuloa, koska muuten myös jäähdytys kytkeytyy pois päältä.

LASKURI

- Laskuri (2) laskee kolmen eri annosteluvaihtoehdon kokonaisannosmäärät erikseen. (Kuva 5)
- Huoltoteknikon on ensin aktivoitava laskuri.

- Laskurin näytön lukeminen:
 - Avaa laitteen ovi.
 - Aseta virtapainike (1) asentoon „I“.
(Kuva 10)
 - Paina vastaavaa annostelupainiketta.

Laskuri näyttää kyseisen annostelupainikkeen annosten määrän.

Ohje:

Laskuri näyttää automaattisesti vasemmanpuoleisen tuotteen annosten määrän, ellei mitään painiketta paineta.

TUOTTEEN KÄSITTELY

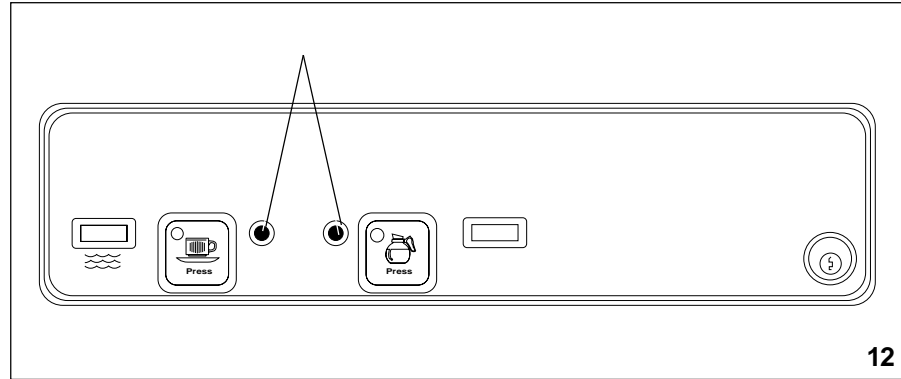
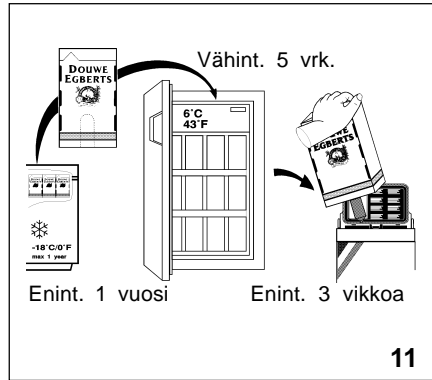

TUOTTEEN KÄSITTELY (KUVA 11)

- Säilytä tuotepakkauksia pakastimessa -18 °C:ssa tai kylmemmässä.
- Sulata pakkaukset jääkaapissa +2 °C:n ja +6 °C:n välisessä lämpötilassa (sulamisaika n. 3 - 5 päivää). Tiiviste säilyy laitteessa noin kolme viikkoa.
- Älä upota kuumaan veteen tai laita mikroaaltouuniin.

- Käytä tuotepakkaukset varastointijärjestyksessä.
- Käytä ainoastaan soveltuvia tiiviste-tuotteita.
- Säilytyslämpötilat

Jääkaappi: +6 °C

Pakastin: -18 °C tai kylmempi

TUOTEPAKKAUKSEN VAIHTO

- Punainen merkkivalo (1) ilmoittaa tyhjästä tuotepakkauksesta. Valo sammuu, kun uusi pakkaus on vaihdettu tilalle. (Kuva 12)

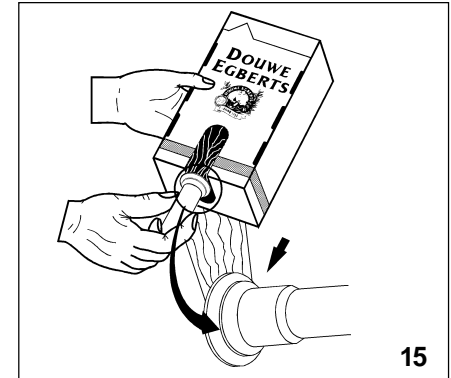
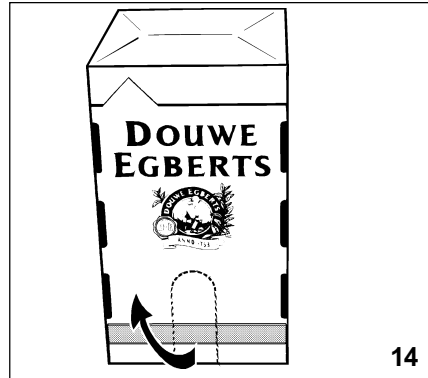
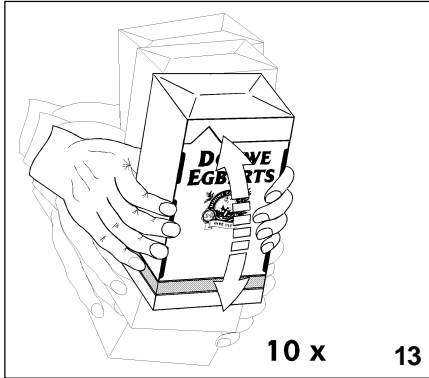

- Avaa laitteen ovi.
- Avaa kylmätilan ovi.
- Poista tyhjä tuotepakkaus.
- Ota sulatettu tuotepakkaus jääkaapista ja ravista voimakkaasti. (Kuva 13)
- Poista foliopakkaus, revi reiitettyä viivaa pitkin ja vedä annosteluputki ulos. (Kuva 14)
- Työnnä annosteluputki pakkauksen aukon rakoon siten että pakkaus tarttuu kiinni annosteluputken punaiseen uraan.
- Työnnä annosteluputki pakkauksen aukon vasteeseen asti. (Kuva 15)

PUHDISTUS JA HUOLTO

YLEISIÄ OHJEITA

- Ennen puhdistuksen aloittamista kytke laite pois päältä virtapainikkeesta. Noudata laitteessa olevia puhdistusohjeita.
- Kaikki huoltokaavion sisältämät kohdat tulee tarkistaa määrätyin väliajoin, muuten laitteen takuu raukeaa.

- Lue ennen puhdistustöiden aloittamista vastaavat kohdat käyttöohjeesta, jotta kaikki yksittäiset puhdistustoiminnot suoritetaan oikein.



Puhdistuksen aikana on vaarana loukkaantuminen terävien kulmien vuoksi. Älä puhdistaa laitetta milloinkaan juoksevan veden alla, vaan pyyhi se ainoastaan kostealla pyyhkeellä.

- Käytä puhdistukseen ainoastaan elintarviketeknisesti hyväksytyjä puhdistusaineita. Älä käytä poistokourujen ja kotelon puhdistukseen hankaavia puhdistusaineita.



Varmista, että puhdistuksen jälkeen kaikki osat asennetaan jälleen asianmukaisesti.

HUOLTOKAAVIO

Huoltoväli	Huoltotyö
Päivittäinen puhdistus	Laitteen puhdistus ulkopuolelta Tipparitilän ja tippa-altaan puhdistus
Viikoittainen puhdistus	Kuppitelineen puhdistus (jos asennettu) Yhdistelmäkourun puhdistus Poistokourun puhdistus Kourupidikkeiden puhdistus Kylmätilan puhdistus

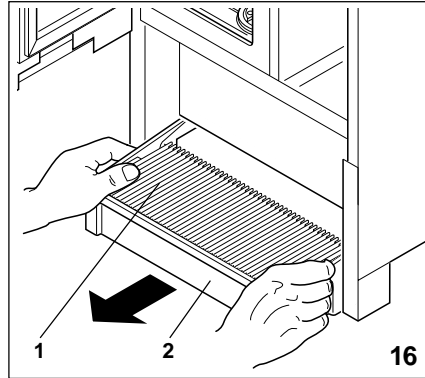

PÄIVITTÄINEN PUHDISTUS

LAITTEEN PUHDISTUS ULKOPUOLELTA

- Pyyhi laite päivittäin ulkopuolelta kostealla ja puhtaalla pyyhkeellä.

TIPPARITILÄN JA TIPPA-ALTAAN PUHDISTUS

- Irrota tipparitilä (1) ja tippa-allas (2) ja puhdista kuumassa vedessä, johon on lisätty jonkin verran astianpesuainetta. (Kuva 16)
- Huuhtele tipparitilä (1) ja tippa-allas (2) puhtaalla vedellä, kuivaa ja yhdistä osat jälleen. (Kuva 16)



Asenna tippa-allas ja tipparitilä lopuksi paikalleen laitteeseen, koska muuten vesi voi päästä lattialle (loukkaantumisvaara).

PUHDISTUS JA HUOLTO

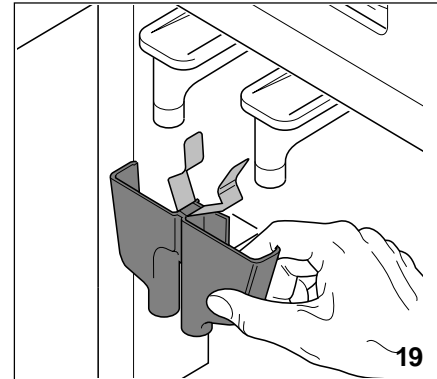
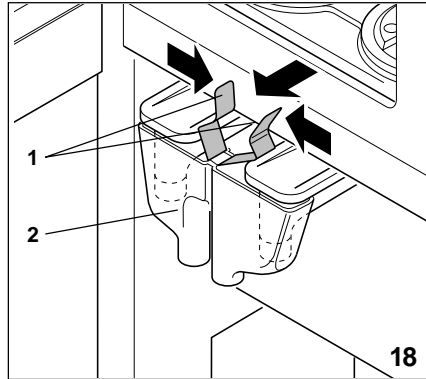
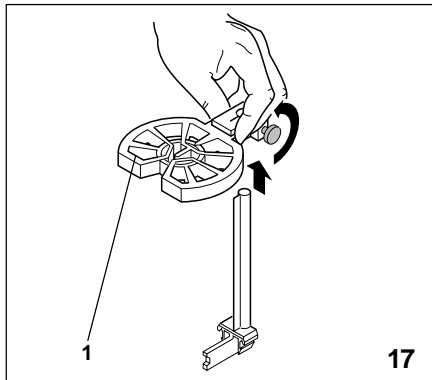

VIKOITTAINEN PUHDISTUS

KUPPITELINEEN PUHDISTUS (JOS ASENNETTU)

- Irrota kuppiteline (1) ja puhdista kuumassa vedessä, johon on lisätty jonkin verran astianpesuainetta. (Kuva 17)
- Huuhtele kuppiteline (1) puhtaalla vedellä, kuivaa ja asenna paikalleen. (Kuva 17)

YHDISTELMÄKOURUN PUHDISTUS

- Avaa laitteen ovi.
- Paina yhdistelmäkourun (2) nokkia (1) yhteen samanaikaisesti peukalolla ja etusormella ja irrota. (Kuva 18)
- Puhdista yhdistelmäkouru kuumalla vedellä, johon on lisätty astianpesuainetta. (Kuva 19)
- Huuhtele yhdistelmäkouru puhtaalla vedellä, kuivaa ja asenna uudelleen paikalleen. (Kuva 19)

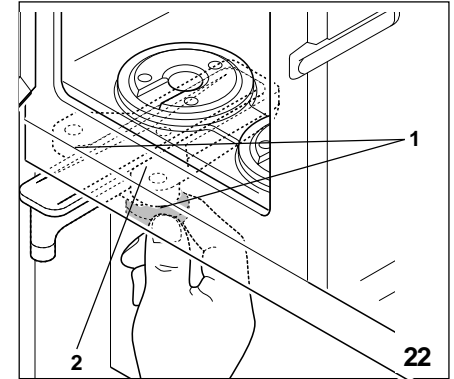
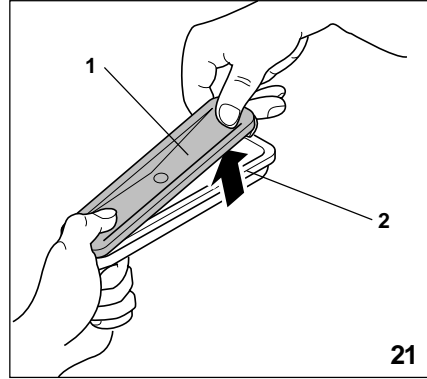
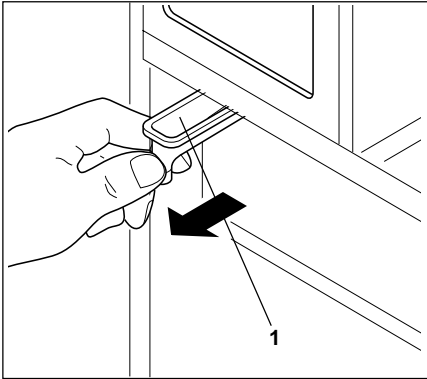

VIIKOITTAINEN PUHDISTUS

POISTOKOURUN PUHDISTUS

- Avaa laitteen ovi.
- Irrota poistokouru (1) vetämällä eteenpäin. (Kuva 20)
- Irrota kourun suojus (1) ja poistokouru (2) toisistaan. (Kuva 21)
- Puhdista molemmat osat kuumalla vedellä, johon on lisätty jonkin verran astianpesuainetta.
- Huuhtelee molemmat osat puhtaalla vedellä ja kuivaa.

- Aseta kourunsuojus poistokourun päälle. (Kuva 21)
- Etureunan lukittumisen jälkeen aseta kourun suojus taakse ja anna sen napsahduttaa paikalleen.



Älä käytä liikaa voimaa, etteivät osat katkea.

- Varmista, että reuna on lukittunut kunnolla koko pituudelta.

KOURUTELINEEN PUHDISTUS

- Irrota 2 pyällettyä ruuvia (1) ja irrota kouruteline (2). (Kuva 22)
- Puhdista kourun teline kuumalla vedellä, johon on lisätty jonkin verran astianpesuainetta.
- Huuhtelee kourun teline puhtaalla vedellä, kuivaa ja asenna uudelleen paikalleen.
- Kiristä pyälletyt ruuvit takaisin paikoilleen.

PUHDISTUS JA HUOLTO

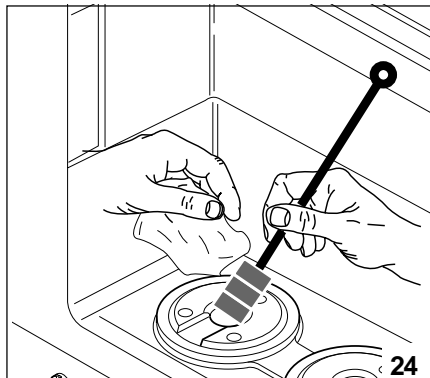
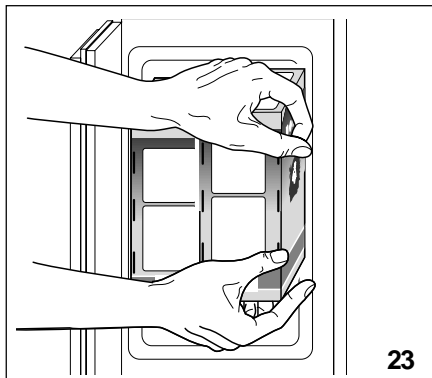

VIIKOITTAINEN PUHDISTUS

KYLMÄTILAN PUHDISTUS

- Avaa laitteen ovi ja poista tuotepakkaukset (Kuva 23).

 Jos kylmätila on kauemmin kuin 10 minuuttia käyttämättä, esim. sulatuksen aikana, säilytä tuotepakkaukset erillisessä jääkaapissa.

- Puhdista jäädytystä kostealla pyyhkeellä ja oamalla harjalla (Kuva 24).
- Sulata jäänyt kylmätila seuraavasti:
 - Avaa laitteen ovi.
 - Kytke virtapainike asentoon „0“.
 - Irrota verkkopistoke.Anna kylmätilan oven olla avoinna sulatuksen aikana.
- Puhdista kylmätila kostealla pyyhkeellä ja omalla harjalla.

- Kuivaa kylmätila.

 Älä kaada vettä kylmätilaan.

- Aseta tuotepakkaukset uudelleen paikalleen.
- Varmista tippa-altaan oikea asento.

VIANHAKU

Ellei laite toimi moitteettomasti, tarkista seuraavat seikat ennen kuin otat yhteyttä asiakaspalveluun:

VIKA	SYY	KORJAUS
Laite ei toimi Merkkivalo „käyttövalmis“ ei pala Ei tuotteen annostelua	- Laite ei ole kytkettynä päälle - Sähkövirta keskeytynyt - Pääsulake vioittunut	- Kytke laite päälle - Tarkista sähkövirta (seinän pääkytkin) - Vaihda pääsulake
Laitteessa on vettä liian vähän tai ei ollenkaan	- Vesihana on suljettu	- Käännä vesihana auki
Jäähdytys on riittämätön	- Laitteen ilma-aukkojen ilmanotto estynyt tai ne ovat likaantuneet - Ympäristön lämpötila liian korkea	- Vedä laitetta n. 5 cm irti seinästä - Poista esteet ilma-aukkojen edestä tai tarvittaessa puhdista - Huolehdi huoneen jäähdytyksestä
Vain vedenannostelu toimii	- Tuotepakkaus asennettu väärin - Annosteluputkea ei ole asennettu pakkaustrakoon	- Asenna tuotepakkaus oikein tai vaihda - Asenna annosteluputki oikein
Ei annostelua. Tyhjän pakkauksen merkkivalo punainen.	- Tuotepakkaus on tyhjä	- Vaihda uusi tuotepakkaus
Ei annostelua. Molemmat tyhjän pakkauksen merkkivalot vilkkuvat.	- Tekninen vika	- Ota yhteyttä asiakaspalveluun